

Plancha Transfer

BT-A2

38x38 / 40x50

Manual del Usuario

La plancha transfer BT-A2 ha sido diseñada para imprimir por transferencia térmica diseños realizados con tintas de sublimación o tintas solventes sobre todo tipo de tejidos, tanto naturales como sintéticos. Puede utilizarse en la impresión de vinilos de color, impresos o flocados y otros tipos de impresión transfer. También sirve para la fijación o curado de tintas aplicadas en sistemas de impresión digitales.

Prestaciones:

- Control de la temperatura mediante un termostato electrónico de alta precisión.
- Durabilidad y reparto uniforme de la temperatura se consiguen gracias a la integración del circuito térmico en el plato caliente.
- El temporizador permite el control del tiempo. Un piloto luminoso nos avisa.
- La presión es ajustable.



Datos técnicos

Área útil plato	38 x 38 cm	40 x 50 cm
Dimensiones embalaje	730x430x405 cm	730x530x405 cm
Dimensiones máquina	675x390x340 mm	675x520x340 cm
Peso Neto	26 Kg	35 Kg
Alimentación	220 V CA	
Potencia Consumida	2.000 W	2.500 W
Fusible	12 A	
Rango de temperaturas	0 a 299 °C	
Precisión de la temperatura	±2 °C	
Temporizador	0 a 999 seg	

Descripción de los elementos

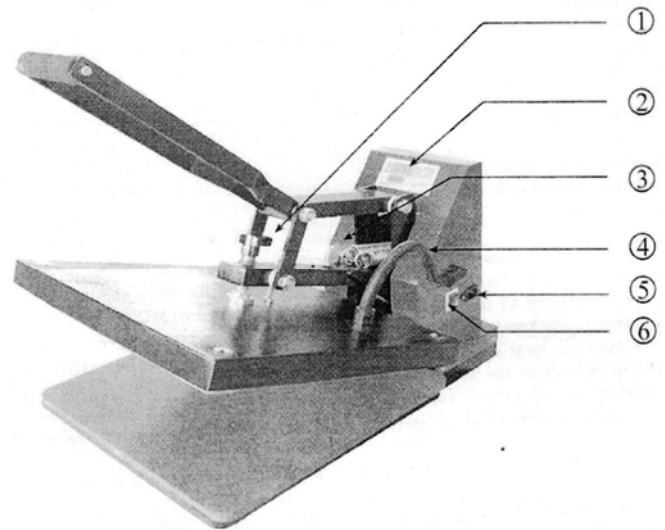

1. Tornillo de ajuste de presión
2. Termostato & Temporizador
3. Tornillo tope de presión
4. Cable con protector de alta temperatura
5. Enchufe, toma de corriente
6. Interruptor

Instrucciones de Uso

Esta plancha solo debe ser utilizada por personal que previamente haya sido instruida en su utilización mediante la lectura de este manual.

Encendido

- Antes de conectar la plancha por primera vez, asegúrese de que el enchufe y el voltaje son los correctos. Asimismo, compruebe que hayan tomas de tierra y que estas estén debidamente conectadas.
- El interruptor rojo enciende la plancha. Si la corriente entra correctamente, el interruptor debe iluminarse.
- La pantalla digital muestra la temperatura a la que se encuentra la placa de calor en cada momento.
- Al encender la plancha, se iniciará el proceso de calentado inmediatamente hasta alcanzar la temperatura seleccionada. Para una temperatura de 180°C, son necesarios aproximadamente 15 minutos de calentamiento.

Ajuste de la presión

- Para variar la presión asegúrese de que la plancha está abierta.

- Puede ajustar la presión con la rueda negra que hay sobre la plancha de calor, girando hacia +o -.
- No existe un medidor de presión graduado, por lo que deberá hacer la regulación manualmente. Haga pruebas de presión para asegurarse que está debidamente ajustada.
- Precaución:** Tras cada cambio de regulación debe bajar la placa de calor para asegurarse que cierra bien. Los daños producidos por una presión excesiva están excluidos de la garantía.

Programar temperatura y tiempo

La plancha BT-A2 dispone de un temporizador y termostato digital integrado de muy sencilla programación.

- En PV se muestra la temperatura a la que se encuentra la placa caliente
- En SV se ve la temperatura fijada.



1. Pulse la tecla SET una vez, verá las letras SP en el panel superior PV
2. Con las flechas puede ajustar el termostato a la temperatura deseada
3. Pulse nuevamente la tecla SET, ahora verá las letras ST en el panel superior PV
4. Con las flechas puede ajustar el temporizador al tiempo deseado.
5. Pulse por tercera vez la tecla SET y regresará al modo normal, en el que se mostrará la temperatura de las placas.

Instrucciones de uso

1. Encienda la plancha
2. Ajuste temperatura y tiempo deseado, según proceso y demás circunstancias.
3. Espere a que se apague la luz OUT1, que indica que no se ha alcanzado la temperatura de trabajo prefijada.
4. Coloque la prenda sobre el plato, con la cara a imprimir o termofijar hacia arriba.
5. Coloque el papel transfer o protector sobre la prenda y cierre la plancha para iniciar el proceso.
6. La alarma acústica y el led OUT2 del temporizador le indicarán que ha transcurrido el tiempo prefijado.
7. Abra la plancha con la palanca. Fin del proceso.

Precaución: Siempre que inicie una nueva serie de producción, haga pruebas previas para asegurarse que la temperatura y tiempo son los adecuados.

Mantenimiento

- Atención:** Todas las operaciones de mantenimiento deben de realizarse con la plancha apagada, desenchufada y suficientemente fría.
- Debe limpiar la plancha con un paño suave y húmedo. Puede añadir al agua detergente de vajillas doméstico o mojarlo directamente líquido limpia-cristales.
- Se recomienda no utilizar estropajos, disolventes ni gasolinas.

Limpieza y sustitución de la almohadilla de silicona

- Atención:** La máquina debe de estar fría.
- Retire completamente la almohadilla vieja de la placa base.
- Utilice una espátula para distribuir homogéneamente una silicona resistente a la temperatura.
- Coloque la nueva alfombrilla de silicona. Cierre la prensa en frío, con una regulación baja de presión y déjela secar durante 24h.

Esquema eléctrico

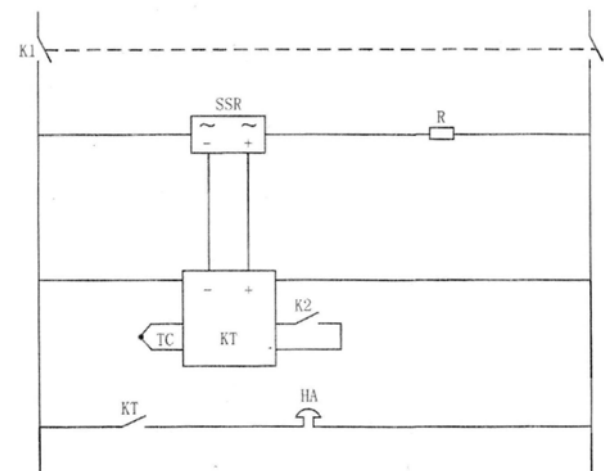

- HA: Timbre, Alarma
- R: Resistencia eléctrica
- TC: Termopar
- K1: Interruptor
- SSR: Relé de estado sólido
- KT: Control de Temperatura integrado

